

第25回 沖縄県中学校空手道競技大会



【大会日程】

1	開場	8:00~
2	監督会議（形競技）	8:10~
3	審判会議	8:40~
4	競技開始	9:00~
5	監督会議（組手競技）	12:30~
6	競技再開	13:00~

日時：令和4年 6月25日(土)
場所：沖縄県立武道館 アリーナ
主催：沖縄県中学校体育連盟 沖縄県教育委員会
共催：那覇市教育委員会

◎ タイムテーブル＜6月25日＞

	進行	Aコート	Bコート	Cコート	Dコート
8:00	開場				
8:10	監督会議(形)				
8:40	審判会議				
9:00	男女 団体形 【Round1】	女子 団体形 G1 (No.1~4)	女子 団体形 G2 (No.5~9)	男子 団体形 G1 (No.1~6)	男子 団体形 G2 (No.1~12)
9:20	男女 団体形 【Round2】	女子 団体形 G1 (No.1~3)	女子 団体形 G2 (No.4~6)	男子 団体形 G1 (No.1~3)	男子 団体形 G2 (No.4~6)
9:35	男女 団体形 【メダルマッチ】	女子 団体形 3位決定戦	女子 団体形 3位決定戦 決勝戦	男子 団体形 3位決定戦 決勝戦	男子 団体形 3位決定戦
10:00	女子 個人形 【Round1】	女子 個人形 G1 (No.1~8)	女子 個人形 G2 (No.9~17)	女子 個人形 G3 (No.18~26)	女子 個人形 G4 (No.27~34)
10:30	男子 個人形 【Round1】	男子 個人形 G1 (No.1~9)	男子 個人形 G2 (No.10~18)	男子 個人形 G3 (No.19~27)	男子 個人形 G4 (No.28~36)
11:00	男女 個人形 【Round2】	女子 個人形 G1 (No.1~8)	女子 個人形 G2 (No.9~16)	男子 個人形 G1 (No.1~8)	男子 個人形 G2 (No.9~16)
11:35	男女 個人形 【メダルマッチ】	女子 個人形 3位決定戦	女子 個人形 3位決定戦 決勝戦	男子 個人形 3位決定戦 決勝戦	男子 個人形 3位決定戦
12:00	昼食休憩				
12:30	監督会議(組手)				
13:00	男女 個人組手 【1回戦~3回戦】	女子 個人組手 (A1~A13)	女子 個人組手 (B1~B13)	男子 個人組手 (C1~C15)	男子 個人組手 (D1~D14)
13:45	男女 個人組手 【準々決勝・準決勝】	女子 個人組手 (A14~A16)	女子 個人組手 (B14~B16)	男子 個人組手 (C16~C18)	男子 個人組手 (D15~D17)
14:00	男女 個人組手 【決勝】		女子 個人組手 (B17)	男子 個人組手 (C19)	
14:05	男女 団体組手 【1回戦~2回戦】	女子 団体組手 (A1~A3)	女子 団体組手 (B1~B2)	男子 団体組手 (C1~C5)	男子 団体組手 (D1~D4)
14:50	男女 団体組手 【準決勝・決勝】	女子 団体組手 準決勝(A4)	女子 団体組手 準決勝(B3) 決勝(B4)	男子 団体組手 準決勝(C6) 決勝(C7)	男子 団体組手 準決勝(D5)
15:20	片付け				

2階席 配置図

※コロナ感染対策のため、他地区のエリアでの観戦は禁止します。
 ※食事時における会話や声を出しての応援は控えてください。

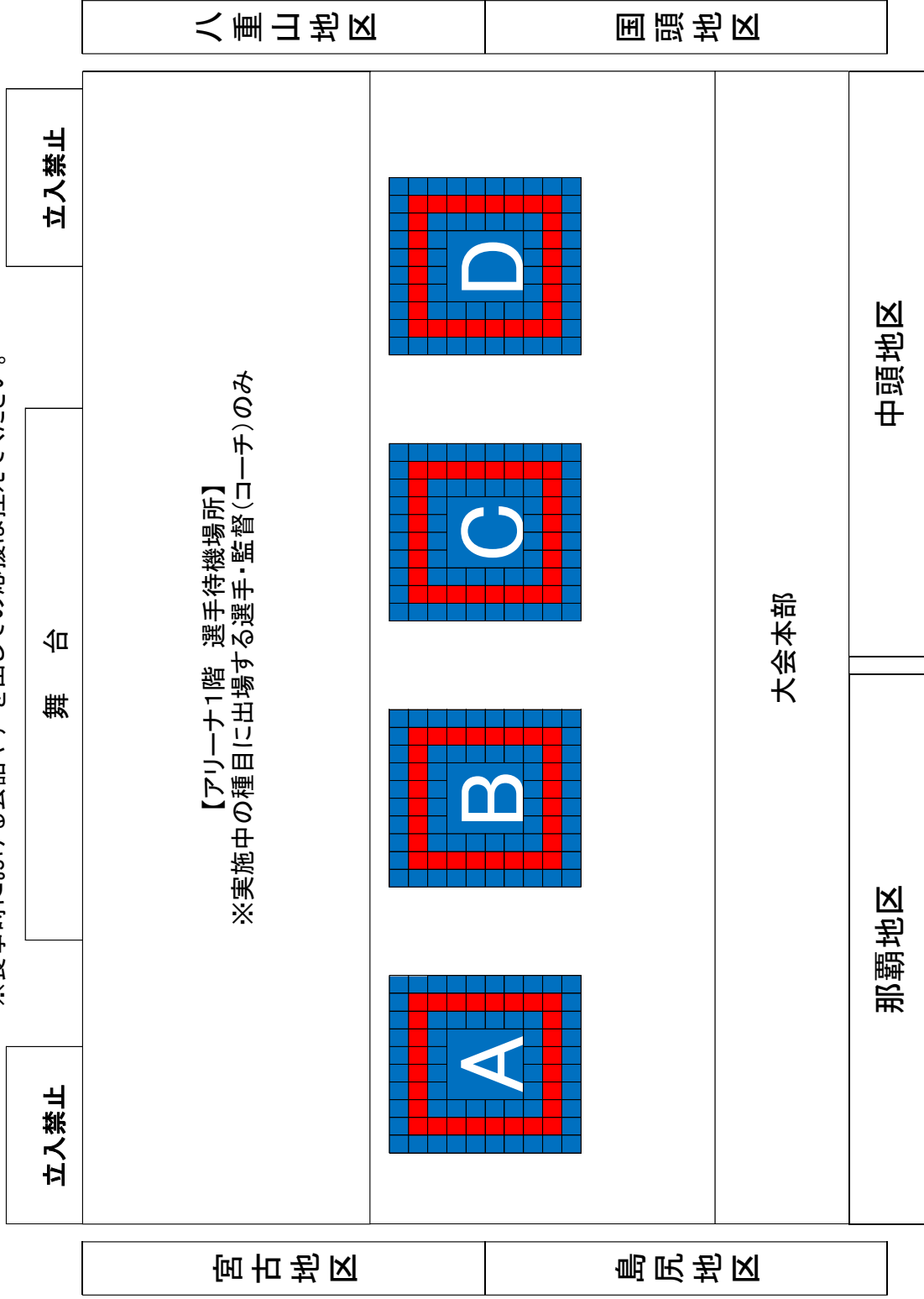

諸注意

- 1、アリーナ1階の選手待機場所に入場できるのは、実施中の種目に出場する選手および監督（コーチ）のみとする。
- 2、競技開始前の集合・整列は行わない。選手は試合直前に試合場（コート）に直行する。
- 3、練習会場内（1階錬成道場）に入場できるのは、次の種目に出場する選手および引率・監督（コーチ）のみとする。
- 4、選手は試合の直前まではマスクを着用すること。試合時には、マスクを各自のタオルで包むか、各自のカバン等に保管すること。
- 5、形競技に出場する選手は、使用する形名を申告する必要はない。演武前に使用する形名を呼称するだけでよい。
- 6、組手競技に出場する選手は、ニューメンホーの内側にマウスシールドを装着すること。なお、マウスシールドはセロハンテープ等で固定すること。※マウスシールドは正規品または、類似品とする
- 7、入賞者および県外派遣の対象校は、賞状および派遣資料を大会本部まで受け取りに来ること。
- 8、参加校の待機場所は2階観客席とする。また、地区ごとに座席を割り振りする。他地区のエリアで観戦は禁止する。
- 9、飲食は2階観客席で可とする。ただし、黙食を心がけること。
- 10、ゴミは各校で責任を持って持ち帰ること。

女子団体形(Round1)

Group1 (Aコート)

Round2進出は各グループ3組まで

順	地区	学校名	形名	得点・順位
1	国頭	大宮		
2	中頭	あげな		
3	中頭	真志喜		
4	那覇	金城		

Group2 (Bコート)

順	地区	氏名・学校名	形名	得点・順位
5	那覇	那覇		
6	国頭	本部		
7	中頭	アミークス		
8	那覇	鏡原		
9	中頭	北中城		

男子団体形(Round1)

Group1 (Cコート)

Round2進出は各グループ3組まで

順	地区	氏名・学校名	形名	得点・順位
1	国頭	本部		
2	那覇	興南		
3	島尻	伊良波		
4	中頭	沖縄東		
5	那覇	安岡		
6	中頭	山内		

Group2 (Dコート)

順	地区	氏名・学校名	形名	得点・順位
7	宮古	久松		
8	那覇	浦添		
9	那覇	沖縄尚学		
10	中頭	越来		
11	中頭	具志川		
12	国頭	名護		

女子団体形(Round2)

Group1 (Aコート)

メダルマッチ進出は各グループ3組

順	地区	学校名	形名	得点・順位
1				
2				
3				

ランダム抽選

Group2 (Bコート)

順	地区	学校名	形名	得点・順位
4				
5				
6				

ランダム抽選

男子団体形(Round2)

Group1 (Cコート)

メダルマッチ進出は各グループ3組

順	地区	氏名・学校名	形名	得点・順位
1				
2				
3				

ランダム抽選

Group2 (Dコート)

順	地区	氏名・学校名	形名	得点・順位
4				
5				
6				

ランダム抽選

女子団体形(メダルマッチ)

3位決定戦

Group1 (Aコート)

No.	地区	氏名・学校名	形名	得点・順位
1				R2でG1の2位
2				R2でG2の3位

Group2 (Bコート)

No.	地区	氏名・学校名	形名	得点・順位
3				R2でG1の3位
4				R2でG2の2位

決勝戦 (Bコート)

No.	地区	氏名・学校名	形名	得点・順位
1				R2でG1の1位
2				R2でG2の1位

男子団体形(メダルマッチ)

3位決定戦

Group1 (Cコート)

No.	地区	氏名・学校名	形名	得点・順位
1				R2でG1の2位
2				R2でG2の3位

Group2 (Dコート)

No.	地区	氏名・学校名	形名	得点・順位
3				R2でG1の3位
4				R2でG2の2位

決勝戦 (Cコート)

No.	地区	氏名・学校名	形名	得点・順位
1				R2でG1の1位
2				R2でG2の1位

女子個人形(Round1)

第25回沖縄県中学校空手道競技大会
令和4年6月25日(土)
沖縄県立武道館

Round2進出は各グループ4名まで

Group1 (Aコート)

No.	地区	氏名・学校名	得点・順位
1	国頭	神谷 姫歌(大宮)	
2	島尻	萩坂 芽衣(玉城)	
3	八重山	平田 せあ(石垣第二)	
4	那覇	金城 朋花(金城)	
5	那覇	仲本 明香里(金城)	
6	国頭	宮内 信愛(本部)	
7	中頭	喜屋武 麗靖(北中城)	
8	中頭	糸洲 心結(琉大附)	

Group3 (Cコート)

No.	地区	氏名・学校名	得点・順位
18	国頭	喜屋武 幸乃(本部)	
19	那覇	窪田 花純(鏡原)	
20	中頭	大高 一華(伊波)	
21	島尻	當山 百恵(兼城)	
22	宮古	高江洲 桜季(上野)	
23	島尻	浦崎 愛菜(西崎)	
24	国頭	玉城 結愛(本部)	
25	中頭	内間 優凜(高江洲)	
26	那覇	平田 美月(寄宮)	

Group2 (Bコート)

No.	地区	氏名・学校名	得点・順位
9	宮古	新城 璃乃(久松)	
10	島尻	西改 光琉(潮平)	
11	中頭	石原 美涼(琉大附)	
12	国頭	仲田 響(本部)	
13	島尻	金城 梨世(大里)	
14	中頭	宮林 和(北中城)	
15	国頭	安田 陽香(本部)	
16	那覇	山里 優奈(鏡原)	
17	那覇	金城 樹佳(金城)	

Group4 (Dコート)

No.	地区	氏名・学校名	得点・順位
27	中頭	辺士名 優華(越来)	
28	八重山	平瀬 珠里(石垣第二)	
29	国頭	安次富 明かり(大宮)	
30	那覇	上原 美桜里(鏡原)	
31	国頭	比嘉 結(金武)	
32	那覇	名渡山 まりあ(那覇)	
33	中頭	宮城 志菜(真志喜)	
34	島尻	三浦 なぎ(伊良波)	

男子個人形(Round1)

Round2進出は各グループ4名まで

Group1 (Aコート)

No.	地区	氏名・学校名	得点・順位
1	八重山	草野 琉希吾(大浜)	
2	島尻	稲嶺 凜士(糸満)	
3	中頭	新里 柊也(美里)	
4	那覇	石川 奏介(浦添)	
5	国頭	比嘉 一朴(名護)	
6	中頭	儀保 堅勇(具志川)	
7	宮古	浜川 晃(久松)	
8	那覇	神谷 晃汰(安岡)	
9	国頭	宮城 泰地(名護)	

Group3 (Cコート)

No.	地区	氏名・学校名	得点・順位
19	島尻	竹澤 琉雅(伊良波)	
20	那覇	新垣 琉空(安岡)	
21	国頭	眞榮田 昭瑛(羽地)	
22	宮古	羽地 優作(久松)	
23	島尻	大城 章生(伊良波)	
24	国頭	仲田 雅咲弥(金武)	
25	那覇	杉本 祇聞(沖尚)	
26	中頭	上原 悠暉(沖繩東)	
27	中頭	國吉 碧心(具志川)	

Group2 (Bコート)

No.	地区	氏名・学校名	得点・順位
10	那覇	渡邊 太陸(安岡)	
11	国頭	宮城 湊(宜野座)	
12	八重山	菊池 拳太郎(石垣第二)	
13	島尻	金城 匠耶(伊良波)	
14	島尻	松本 煌生(伊良波)	
15	那覇	石川 琥太郎(浦添)	
16	国頭	崎浜 悠佑(名護)	
17	中頭	仲田 琉一(安慶田)	
18	中頭	米須 琉汰(山内)	

Group4 (Dコート)

順	No.	氏名・学校名	得点・順位
28	中頭	仲宗根 輝明(山内)	
29	国頭	田坂 淡風(本部)	
30	八重山	西原 哲平(石垣第二)	
31	那覇	前川 賢心(沖尚)	
32	宮古	可部 悠太郎(久松)	
33	国頭	石嶺 輝流(名護)	
34	島尻	宇座 和希(具志頭)	
35	那覇	眞栄城 豪(安岡)	
36	中頭	屋比久 賢人(越来)	

女子個人形(Round2)

第25回沖縄県中学校空手道競技大会
令和4年6月25日(土)
沖縄県立武道館

Group1(Aコート)

メダルマッチ進出は各グループ3名まで

No.	地区	氏名・学校名	形名	得点・順位
1				
2				
3				
4				
5				
6				
7				
8				

ランダム抽選

Group2(Bコート)

No.	地区	氏名・学校名	形名	得点・順位
9				
10				
11				
12				
13				
14				
15				
16				

ランダム抽選

男子個人形(Round2)

Group1(Cコート)

メダルマッチ進出は各グループ3名まで

No.	地区	氏名・学校名	形名	得点・順位
1				
2				
3				
4				
5				
6				
7				
8				

ランダム抽選

Group2(Dコート)

No.	地区	氏名・学校名	形名	得点・順位
9				
10				
11				
12				
13				
14				
15				
16				

ランダム抽選

女子個人形(メダルマッチ)

3位決定戦

Group1 (Aコート)

No.	地区	氏名・学校名	形名	得点・順位
1				R2でG1の2位
2				R2でG2の3位

Group2 (Bコート)

No.	地区	氏名・学校名	形名	得点・順位
3				R2でG1の3位
4				R2でG2の2位

決勝戦(Bコート)

No.	地区	氏名・学校名	形名	得点・順位
1				R2でG1の1位
2				R2でG2の1位

男子個人形(メダルマッチ)

3位決定戦

Group1 (Cコート)

No.	地区	氏名・学校名	形名	得点・順位
1				R2でG1の2位
2				R2でG2の3位

Group2 (Dコート)

No.	地区	氏名・学校名	形名	得点・順位
3				R2でG1の3位
4				R2でG2の2位

決勝戦(Cコート)

No.	地区	氏名・学校名	形名	得点・順位
1				R2でG1の1位
2				R2でG2の1位

女子個人組手

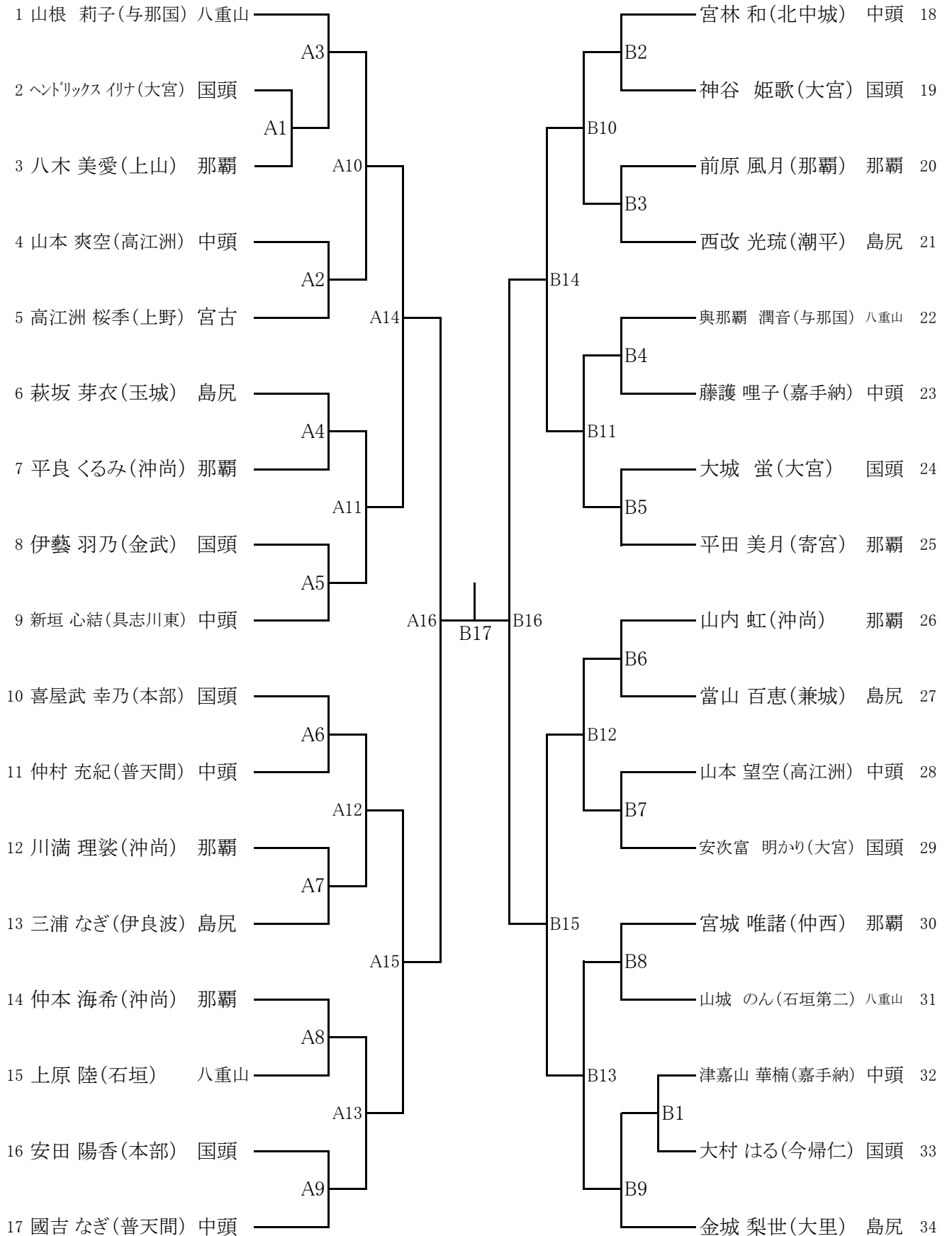

男子個人組手

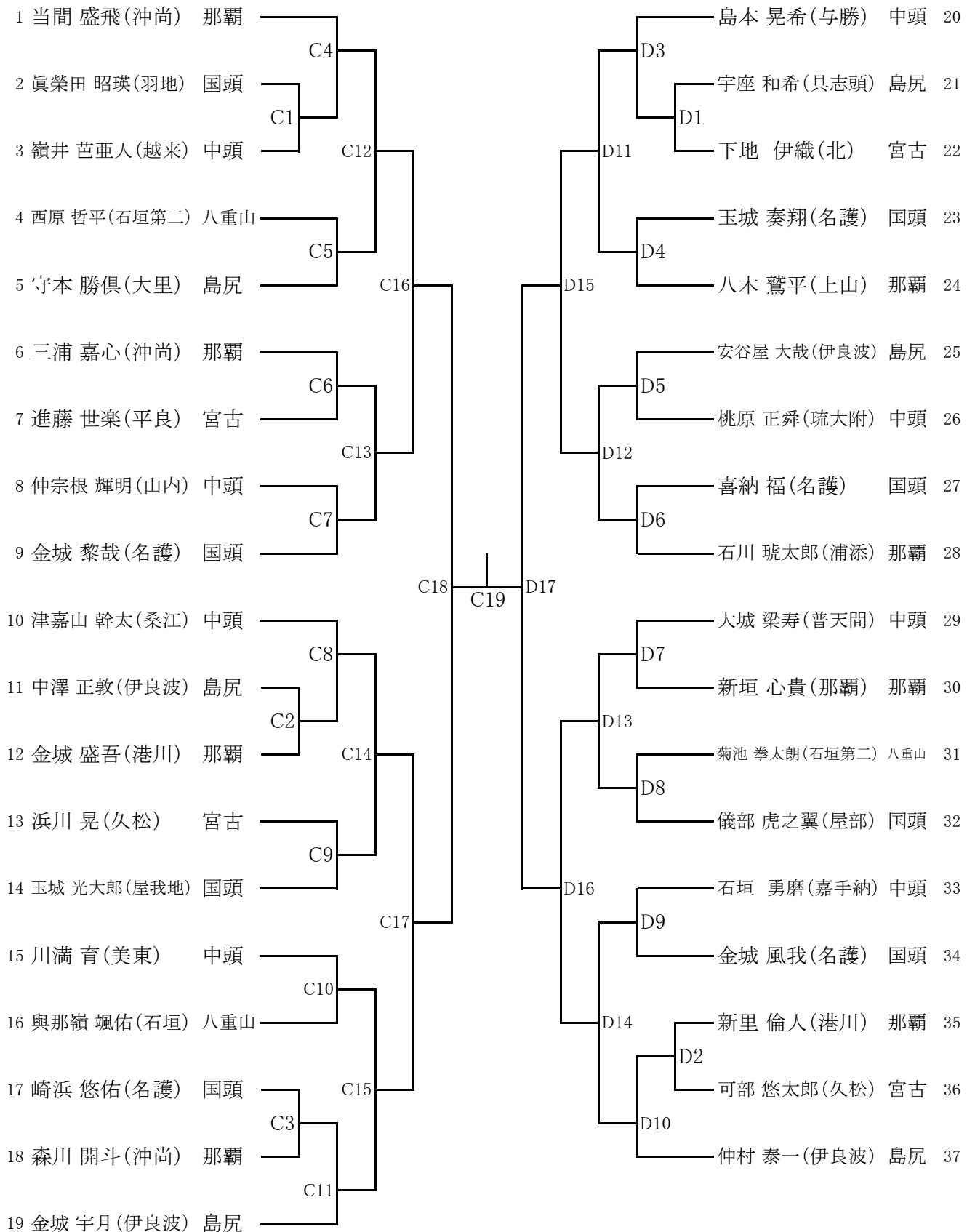

女子団体組手

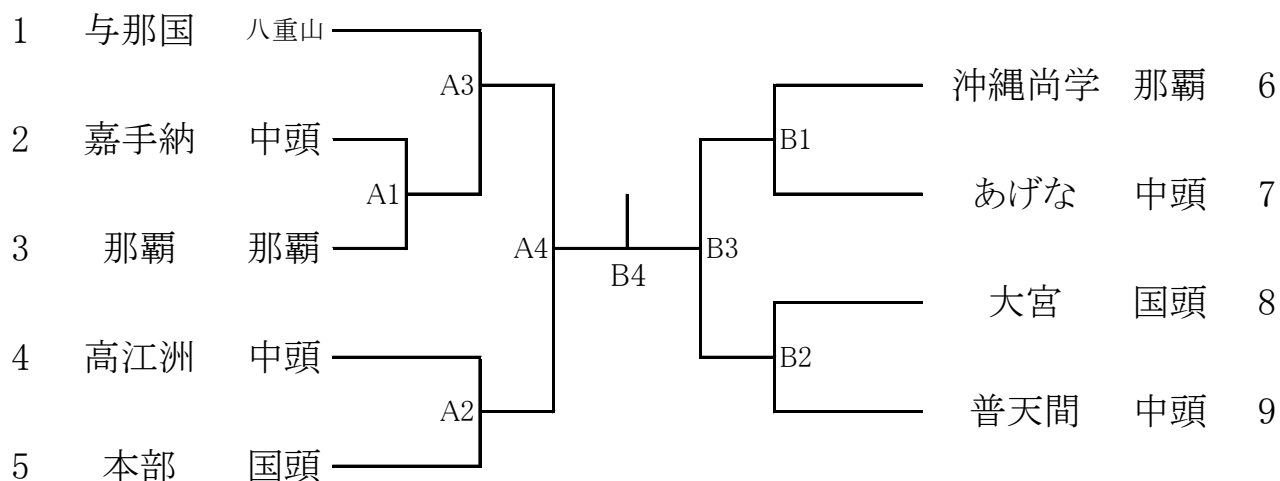

男子団体組手

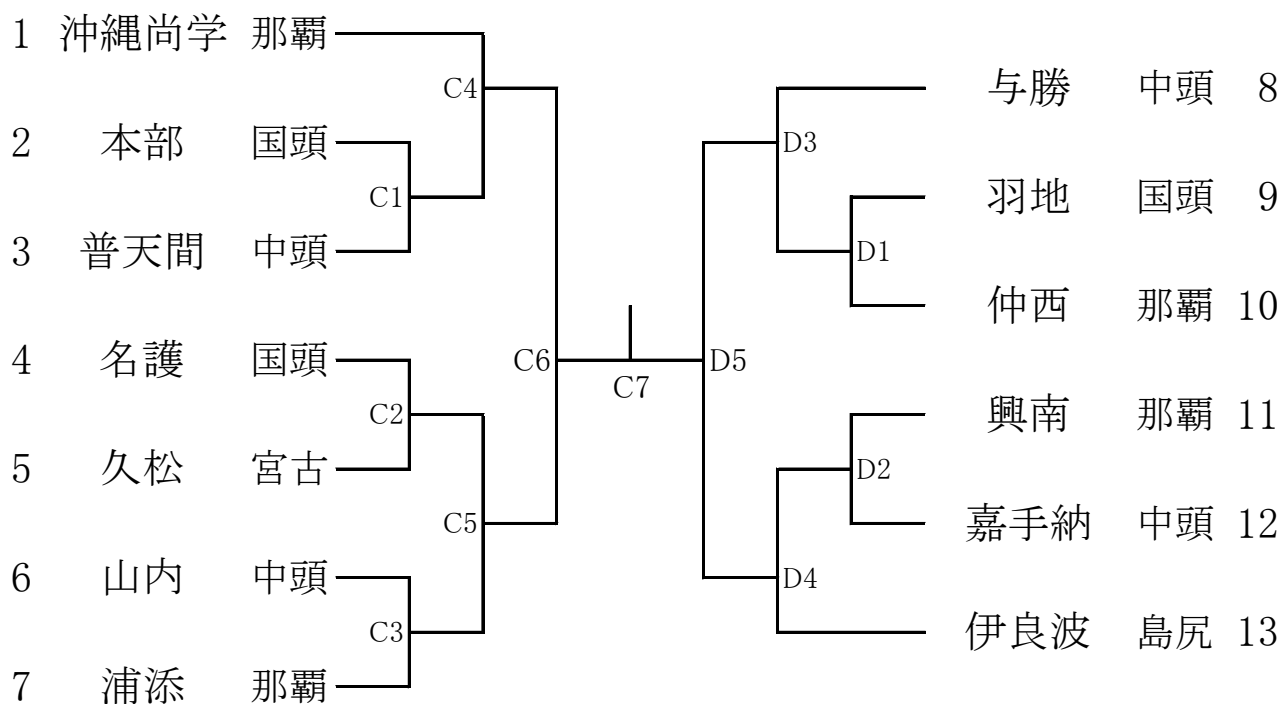

沖縄県中学校総合体育大会

栄光のあしあと(空手道)

	年度	男子				総合	女子				総合
		団体形	個人形	団体組手	個人組手		団体形	個人形	団体組手	個人組手	
1	平成10年	古堅中	守岡 義紀 (石垣中)		辺土名 翔太 (沖縄東中)	古堅中		知名 みゆき (宜野湾中)		大城 祐美 (大宮中)	
2	平成11年	鏡原中	守岡 義紀 (石垣中)	宜野湾中	永吉 盛人 (宜野湾中)	鏡原中		浜川 のぞみ (石垣第二中)		前門 由姫乃 (与勝中)	
3	平成12年	与勝中	本村 亮 (鏡原中)	古堅中	比嘉 悠 (与勝中)	与勝中	鏡原中	仲尾次 愛未 (与勝中)		金城 由衣 (鏡原中)	鏡原中
4	平成13年	沖縄東中	仲嶺 亮 (石垣第二中)	与勝中	池原 正人 (嘉手納中)	与勝中	鏡原	宮里 三奈 (鏡原中)	大宮中	金城 舞 (宜野湾中)	大宮中
5	平成14年	沖縄東中	新城 武 (越来中)	与勝中	国吉 真太郎 (嘉手納中)	与勝中	与勝中	志喜屋 唯 (沖縄東中)	与勝中	津覇 優理也 (与勝中)	与勝中
6	平成15年	沖縄東中	仲宗根 裕太 (沖縄東中)	嘉手納中	国吉 真太郎 (嘉手納中)	沖縄東中	中城中	比嘉 梓 (中城中)	名護中	山城 奈保子 (名護中)	名護中
7	平成16年	沖縄東中	前原 龍太郎 (中城中)	与勝中	瑞慶覧 朝豪 (興南中)	中城中	古堅中	仲程 千夏 (沖縄東中)	大宮中	玉栄 阜奈枝 (与勝中)	大宮中
8	平成17年	沖縄東中	喜友名 諒 (沖縄東中)	中城中	野田 裕太 (名護中)	中城中	西原東中	仲程 千夏 (沖縄東中)	大宮中	玉栄 阜奈枝 (与勝中)	屋我地中
9	平成18年	美東中	上村 拓也 (金城中)	美東中	上村 拓也 (金城中)	美東中	西原東中	仲村 恵 (中城中)	与勝中	友杉 樹姫 (具志川中)	大宮中
10	平成19年	美東中	上村 拓也 (金城中)	美東中	比嘉 弘輝 (普天間中)	美東中	西原東中	崎間 遥 (城北中)	大宮中	新川 詩織 (嘉手納中)	沖縄東中
11	平成20年	美東中	久銘次 亮 (石田中)	古堅中	比嘉 弘輝 (普天間中)	沖縄東中	沖縄東中	喜屋武奈月 (沖縄東中)	沖縄東中	辻 恵子 (大宮中)	大宮中
12	平成21年	美東中	伊藝 祐亮 (美東中)	屋我地中	大浦 将裕 (琉大附属中)	美東中	沖縄東中	玉城 睦美 (西原東中)	屋部中	玉城 千裕 (屋部中)	屋部中
13	平成22年	安岡中	徳田 龍真 (美里中)	大宮中	比嘉 椎南 (美東中)	大宮中	上山中	山川 華蓮 (大宜味中)	大宮中	大城 あかね (大宮中)	大宮中
14	平成23年	美東中	照屋 雅高 (那覇中)	普天間中	大浦 将之 (琉大附属中)	普天間中	大宮中	山川 華蓮 (大宜味中)	大宮中	大城 あかね (大宮中)	大宮中
15	平成24年	美東中	徳田龍希 (美里中)	安岡中	吉本 龍 (具志川東中)	安岡中	美東中	宜保ありさ (安岡中)	大宮中	三枝彩香 (大宮中)	大宮中
16	平成25年	恩納中	徳田龍希 (美里中)	具志川東中	喜友名朝博 (具志川東中)	安岡中	美東中	細田悠乃 (安岡中)	大宮中	三枝彩香 (大宮中)	大宮中
17	平成26年	越来中	高良蒼空 (那覇中)	大宮中	田村斎喜 (具志川東中)	越来中	港川中	東江茜奈 (沖縄東中)	港川中	玉城稜 (大宮中)	大宮中
18	平成27年	伊良波中	波平空大 (多良間中)	伊良波中	當山竜生 (伊良波中)	伊良波中	神森中	佐和田莉乃 (神森中)	港川中	渡久地伽林 (屋我地中)	神森中
19	平成28年	越来中	川村真太郎 (伊良波中)	伊良波中	平良仁 (越来中)	伊良波中	神森中	佐和田莉乃 (神森中)	沖尚中	久場麗佳 (港川中)	神森中
20	平成29年	越来中	新城 志 (越来中)	伊良波中	垣花聖武 (宜野湾中)	伊良波中	伊良波中	新屋乙葉 (越来中)	沖尚中	三枝穂乃香 (名護中)	仲西中
21	平成30年	伊良波中	島袋生成 (沖尚中)	嘉手納中	伊礼寿央貴 (嘉手納中)	伊良波中	伊良波中	田場琳奈 (仲西中)	屋部中	三枝穂乃香 (名護中)	伊良波中
22	令和元年	伊良波中	島袋生成 (沖尚)	伊良波中	島袋生成 (沖尚)	伊良波中	安岡	田場琳奈 (仲西)	沖尚中	比嘉花梨 (西原)	安岡中
23	令和2年	新型コロナウイルス感染拡大のため中止									
24	令和3年	安岡中	伊波 隼希 (宮里中)	嘉手納中	新垣瑚太郎 (名護中)	安岡中	真志喜中	平田 彩華 高江洲中	沖尚中	山根 莉子 与那国中	真志喜中
25	令和4年										

第25回 沖縄県中学校空手道競技大会
令和4年6月25日
沖縄県立武道館

成績一覧表

男子の部

	優勝	準優勝	3位 (優勝の敗者)	3位 (準優勝の敗者)
個人形	氏名 学校名	氏名 学校名	氏名 学校名	氏名 学校名
団体形				
個人組手	氏名 学校名	氏名 学校名	氏名 学校名	氏名 学校名
団体組手				
総合				

女子の部

	優勝	準優勝	3位 (優勝の敗者)	3位 (準優勝の敗者)
個人形	氏名 学校名	氏名 学校名	氏名 学校名	氏名 学校名
団体形				
個人組手	氏名 学校名	氏名 学校名	氏名 学校名	氏名 学校名
団体組手				
総合				